

2011

Anteprima | Prewiev

2011

Waiting

Anteprima | Prewiew

Waiting

2011

Anteprima

Diemme, specializzata nella produzione di sedute per ufficio e collettività, si configura come un player di riferimento in entrambi questi settori. Nel corso degli ultimi anni l'azienda ha consolidato il brand in Italia e all'estero con un'offerta multiprodotto che la rende una realtà compiutamente integrata, che si posiziona a pieno titolo tanto nel settore delle sedute per ufficio quanto in quello per la collettività. Il successo dell'azienda passa inoltre attraverso la cultura della soddisfazione del cliente. Un'attenzione continua e pienamente riconosciuta, che oltre alla fornitura di prodotti di altissima qualità, si manifesta in un'assistenza completa, dalla definizione del progetto alla sua realizzazione. I buoni risultati dell'azienda nel panorama nazionale trovano il proprio fondamento anche nella puntuale attenzione ad ogni particolare del prodotto. L'industrializzazione del prodotto si accompagna infatti di pari passo alla cura artigianale dei materiali, al fine di fornire delle sedute perfette nei minimi dettagli. Personale altamente specializzato controlla che ogni fase del ciclo produttivo risponda a quei requisiti qualitativi e di pregio da sem-

pre riconosciuti all'azienda. Un patrimonio di conoscenza e tradizione che unito alla passione per l'eccellenza garantisce un prodotto altamente curato. Da sempre sensibile alle tematiche ambientali, Diemme adotta, in maniera chiara e decisa una politica ambientale di eco-sostenibilità. La mission nei confronti dell'ambiente rappresenta un impegno formale che l'azienda si è assunta con l'intento di migliorare continuamente il proprio sistema di gestione ambientale. L'importanza di gestire l'ambiente che circonda il tuo lavoro, la consapevolezza di avere tutto il necessario intorno a te, per dare il giusto spazio alle tue ambizioni. Comfort e razionalità, nulla è a caso. Avrai tutto ciò che serve. Configurare spazi di lavoro in maniera ottimale senza rinunciare ad uno stile inconfondibile: questa la nostra filosofia. Operatività ai massimi livelli in un ambiente ricercato, perchè anche il lavoro è una questione di stile. Il design fonde le esigenze di direzionalità con quelle di operatività. Gli elementi nascono per essere pronti a più funzioni. Gli oggetti si trasformano assumendo ruoli diversi e mantenendo intatto il decoro direzionale.



2011

Preview

Diemme is specialized in the manufacture of seating for office and community, and it is emerging as a player in both these areas. In recent years the company has consolidated its brand in Italy and abroad, offering a multi-product collection that makes it a reality fully integrated and well positioned in the field of office chairs and in that of the community. The company's success also goes through the culture of customer satisfaction. A continuous and fully recognized attention that in addition to providing the highest quality products, it is shown in a complete assistance, from the definition of the project to its realization. The good results of the company in its national landscape, find their foundation also in punctual attention to every detail of the product. The industrialization of the product goes hand in hand with the craftsmanship of the materials in order to provide chairs with perfect details. Highly skilled staff ensures that every stage of production responds to those requirements for quality and value which has always been recognized in the company. A

wealth of knowledge and tradition, combined with the passion for excellence ensures a highly edited product. Always sensitive to environmental issues, Diemme adopts a clear and decisive environmental policy of eco-sustainability. The mission for the environment represents a formal commitment that the company has taken with the intent to continually improve its environmental management system. The importance of managing the environment surrounding your work, the awareness of having everything you need around you, to give the right space for your ambitions. Comfort and rationality, nothing is at random. You'll have everything you need. To configure workspaces optimally without giving up a unique style: this is our philosophy. Operating at the highest level in an elegant environment, because the work is a matter of style. The design meets the requirements of managers and operators. The elements are created to be adopted for several functions. The objects are transformed assuming different roles and maintaining its executive style.



Eon

Oltre alla versione completamente imbottita e rivestita è disponibile anche la versione "nuda", la quale esalta fortemente l'aspetto estetico del prodotto. La leggerezza della forma e la sinuosità della linea creano uno splendido contrasto che si armonizza perfettamente con gli ambienti più diversi. Eleganza, design e funzionalità si ritrovano in un'unica struttura. Avvolgenti e morbide curve qualificano le aree di accoglienza rendendole morbide e confortevoli.

In addition to the fully upholstered version it is also available the "naked" version, which greatly enhances the appearance of the product. The lightness of shape and the sinuous lines create a beautiful contrast that harmonizes perfectly with a variety of environment. Elegance, design and functionality are mixed in a single structure. Round and soft curves qualify the areas of reception making them soft and comfortable.





Eon

Il sistema Eon si presenta in varie versioni, anche come sgabello, adattabile a banconi o tavoli alti. Tre le tipologie di basamento, a quattro gambe, a slitta e su telaio girevole tubolare. La versione su ruote viene proposta per il settore home office. La seduta è disponibile sia in poliuretano rigido TECH® oppure imbottita e completamente rivestita in tessuto o pelle, anche bicolore.

Eon system is available in different versions, as well as stool, adaptable to high tables or counters. Three types of base, four legs, slide and swivel tubular frame. The version on castors is proposed for home office sector. The shell is available in both rigid polyurethane TECH® or completely upholstered and covered in fabric or leather, also bicolored.





Eon

La leggerezza delle sedute Eon e le varie tipologie di basamento, dai telai alla panca, creano uno splendido contrasto che si armonizza perfettamente con gli ambienti più svariati. Le linee sinuose ed avvolgenti, la trasversalità e praticità del prodotto, conferiscono agli spazi un valore aggiunto di modernità e al contempo di eleganza.

The lightness of Eon and the various types of bases, from the frames to the bench, create a beautiful contrast that harmonizes perfectly with the many different environments. The sinuous and softlines, versatility and practicality of the product, confer to the spaces an add value of modernity and at the meantime of elegance.





Eon

Forme geometriche essenziali, espressione di un design minimalista ma ricco di stile, nobilitato da materiali di prestigio. L'estrema linearità della collezione ridona valore al concetto di spazio e pone ogni elemento nella giusta luce perché siano rispettate due regole basilari, la funzionalità ed il prestigio. Meeting, riunioni, momenti di condivisione e partecipazione che si esprimono in un ambiente che li sappia ospitare con la serietà e la professionalità che meritano.

Essential geometric shapes, expression of a minimalist design but rich of style, dignified from material of prestige. The extreme linearity of the collection gives value to the concept of space and places each element in the right light so that two basic rules are respected, functionality and prestige. Meetings, conference, times of sharing and participation can be expressed in an environment that knows how to accommodate them with the seriousness and professionalism that they deserve.







Eon

Accoglienza ai massimi livelli. Ospitalità ed eleganza, efficienza e funzionalità, queste le caratteristiche irrinunciabili di un sistema ideato a rispondere al meglio alle esigenze di rappresentanza di un ambiente di lavoro moderno. Forma e funzione si fondono in totale armonia. Creata appositamente per conferire massima versatilità all'ufficio o a qualsiasi ambiente moderno, permette di ridisegnare continuamente gli spazi, adattandosi a tutte quelle situazioni che necessitano un'area di ricevimento.

Reception at the highest levels. Hospitality and elegance, efficiency and functionality, these are the essential characteristics of a system designed to answer to the representational needs of a modern working environment. Form and function come together in harmony. Designed specifically to give a maximum versatility to the office or to any modern setting, allows you to constantly redesign the space, adapting to all situations that require a reception area.

Eon

Semplicità ed essenzialità con un design incisivo e riconoscibile, fanno di Eon una linea di sedute giovane e simpatica, facilmente adattabile a qualsiasi ambiente, nel quale assume un ruolo da vera protagonista e risponde concretamente ai principi di ergonomia, funzionalità, flessibilità e personalizzazione del proprio spazio. Caratterizzata dalla particolare e unica forma della seduta, la collezione Eon si distingue per un elevato grado di praticità, per l'accuratezza delle finiture, e soprattutto per le sue possibilità multiuso.

Simplicity and essentialness with an incisive and recognizable design make of Eon a young and nice line of chairs, easily suitable to any environment, in which assumes a role as protagonist and responds specifically to the principles of ergonomics, functionality, flexibility and customization of your own space. Characterized by an original and unique shape of the chair, Eon collection is distinguished for a high level of practicality, for the accuracy of the finish, and especially for its multipurpose possibilities.



Waiting



Yoga

Linee eleganti e morbide, sottolineano la struttura e le proporzioni di una seduta lounge, ideale per ogni tipo di ambiente, dalle reception più sofisticate, alle attese moderne e minimaliste. Funzionale, flessibile ed ergonomica.

L'equilibrio delle forme e la ricerca dei materiali rendono Yoga una poltrona di alto livello, dotata di uno stile inconfondibile e senza tempo.

Soft and elegant lines stress the structure and the proportions of a lounge chair, ideal for every kind of environment, from reception more sophisticated to minimalist and modern waiting areas.

Functional, flexible and ergonomic.

The balance of form and the research of materials make Yoga a high-level armchair with a precise and timeless style.



Waiting

Liz





Liz

Questo prodotto è la soluzione ideale per ottenere risultati eccellenti in termini di comfort e qualità. Caratterizzata da dimensioni importanti e ampie, è frutto di un design accurato che offre, oltre ad un'elevata ergonomia, linee attuali e dinamiche per un insieme che unisce il design a materiali pregiati. La collezione Liz è caratterizzata dalla particolare forma compatta con il fianco fino a terra che si apre, dal basso verso l'alto, aumentando le proprie dimensioni. Grazie a questo particolare design si ottengono spazi ampi e funzionali, soluzioni ideali per ambienti d'attesa eleganti e raffinati.

This product is the ideal solution to obtain an excellent result in comfort and quality. Characterized by important and large dimensions, Liz is the result of a careful design that offers, along with high ergonomics, current and dynamic lines for a product that combines the finest materials to design. Liz collection is characterized by a particularly compact shape with the side that goes down to the ground, which it opens from the bottom to the top, increasing its size. Thanks to this special design it is possible to obtain spacious and functional areas, ideals for elegant and sophisticated waiting rooms.





Liz

Elegante e curata nei dettagli, disponibile con diversi basamenti per diventare un tutt'uno con il corpo seduta. Il design e la forma moderni ed attuali, presentano sottili richiami ad elementi di classicità, soprattutto nel raffinato allineamento del bracciolo con lo schienale; questo profilo risulta conformato in una postura naturale che crea immediatamente nell'utilizzatore una sensazione di comfort e di prestazioni avanzate. Liz diventa la soluzione più efficace per ambienti importanti nel quale assume un ruolo da vera protagonista e risponde concretamente ai principi di ergonomia, funzionalità, flessibilità e personalizzazione dello spazio. Le raffinate finiture e il design ricercato esaltano l'attualità di Liz, sottolineandone l'essenzialità formale.

Elegant and with fine details, it is available with different bases to become a unique concept with the shell. The modern and contemporary design and shape, present subtle references to classic elements, especially in the elegant alignment of arm and backrest; this profile is shaped in a natural position that creates immediately a feeling of comfort and enhanced performance. Liz becomes the most efficient solution for important environment, where it plays a role as a star and responds effectively to the principles of ergonomics, functionally, flexibility and customization of space. The excellent finishes and the sophisticated design exalt the actuality of Liz, emphasizing its formal simplicity.



Liz

Caratterizzato da forme leggere e sinuose, questo è un programma che aggiunge alla tradizionale eleganza degli studi direzionali alcuni elementi ormai indispensabili al posto di lavoro di un moderno manager. Elegante nello stile, essenziale nel design e tecnicamente evoluta, la serie Liz interpreta, con ricercata professionalità, le aspettative di chi vuole affermare il proprio ruolo e la propria personalità, garantendo, attraverso le soluzioni di design più attuali, un alto livello di qualità e comfort.



Featuring light and sinuous forms, this is a collection that adds to the traditional elegance of the executive offices some elements indispensable in the work place of a modern manager. Elegant in style, essential in design and technically advanced, the Liz collection meets, with high professionalism, the expectation of those who want to affirm its role and personality, ensuring, through solutions of design, a high level of quality and comfort.



Liz



Liz è una poltrona che con le sue linee classiche e raffinate contribuisce a creare un'atmosfera di eleganza e comfort. Eleganza e dimensioni importanti convivono con un design attuale. Caratterizzata da dimensioni importanti e ampie, è frutto di un design accurato che offre, oltre ad un'elevata ergonomia, linee attuali e dinamiche per un insieme che unisce l'imbottito a materiali pregiati. La poltrona è disponibile in versione con rivestimento unito, oppure con il fianco differenziato.

Liz is an armchair that, with its classic and soft lines, creates an elegant and comfortable atmosphere. Elegance and important dimensions coexist with a modern design. Characterized by large and wide size, it is the result of a precise design that offers, with a high ergonomics, current and dynamics lines for a product that combines soft seating with fine materials. The chair can be upholstered with one color, or can have the side in a different tonality, always of the same finish.





Liz

A volte l'aspetto estetico, l'insieme delle forme, il design, sono gli elementi che determinano la scelta di un oggetto. Altre volte sono i contenuti tecnici ed ergonomici quelli che indirizzano, magari in modo più razionale, le nostre scelte. Di fronte a Liz non c'è invece alcun tipo di esitazione perchè ogni suo aspetto, sia tecnico che qualitativo o estetico, è di livello eccezionale e perchè ogni suo particolare è curato con la massima attenzione per offrire un prodotto confortevole e raffinato. Il particolare bracciolo conferisce valore estetico ad una forma essenziale ma ricercata.

Sometimes the aesthetic aspect, the set of forms, the design, are the elements that determine the choice of an object. Other times are the technical and ergonomic characteristics those that, perhaps more rationally, affect our choices. Thinking of Liz, there is no any kind of hesitation because all its aspects, both technical, qualitative or aesthetic, are excellent and because every detail is treated with great care to offer a comfortable and high quality product. The original arm adds an aesthetic value to an essential but elegant shape.





Liz

Raffinato il disegno, curati i dettagli, selezionati i materiali; Liz è un modello prestigioso e dalla spiccata personalità, un classico dalla linea contemporanea in cui design, confort e funzionalità si fondono assieme in un equilibrio armonioso. Liz unisce il gusto e l'eleganza di un modello semplice e pulito, vagamente classico, interpretato in chiave attuale, con spirito leggero e moderno. Un prodotto in divenire, aperto a diverse interpretazioni per progetti di ambienti non isolati o precostituiti, ma che interagiscono completandosi.



Elegant design, fine details, selected materials; Liz is a prestigious model with a strong personality, a classic product with a contemporary line in which design, comfort and functionality are mixed together in a harmonious balance. Liz combines taste and elegance of a simply and clean model, classic, interpreted in an actual key, with light and modern spirit. A product in development, open to different interpretations for project of spaces that are not isolated or pre-made, but that interact and complete themselves.

Office

Auckland

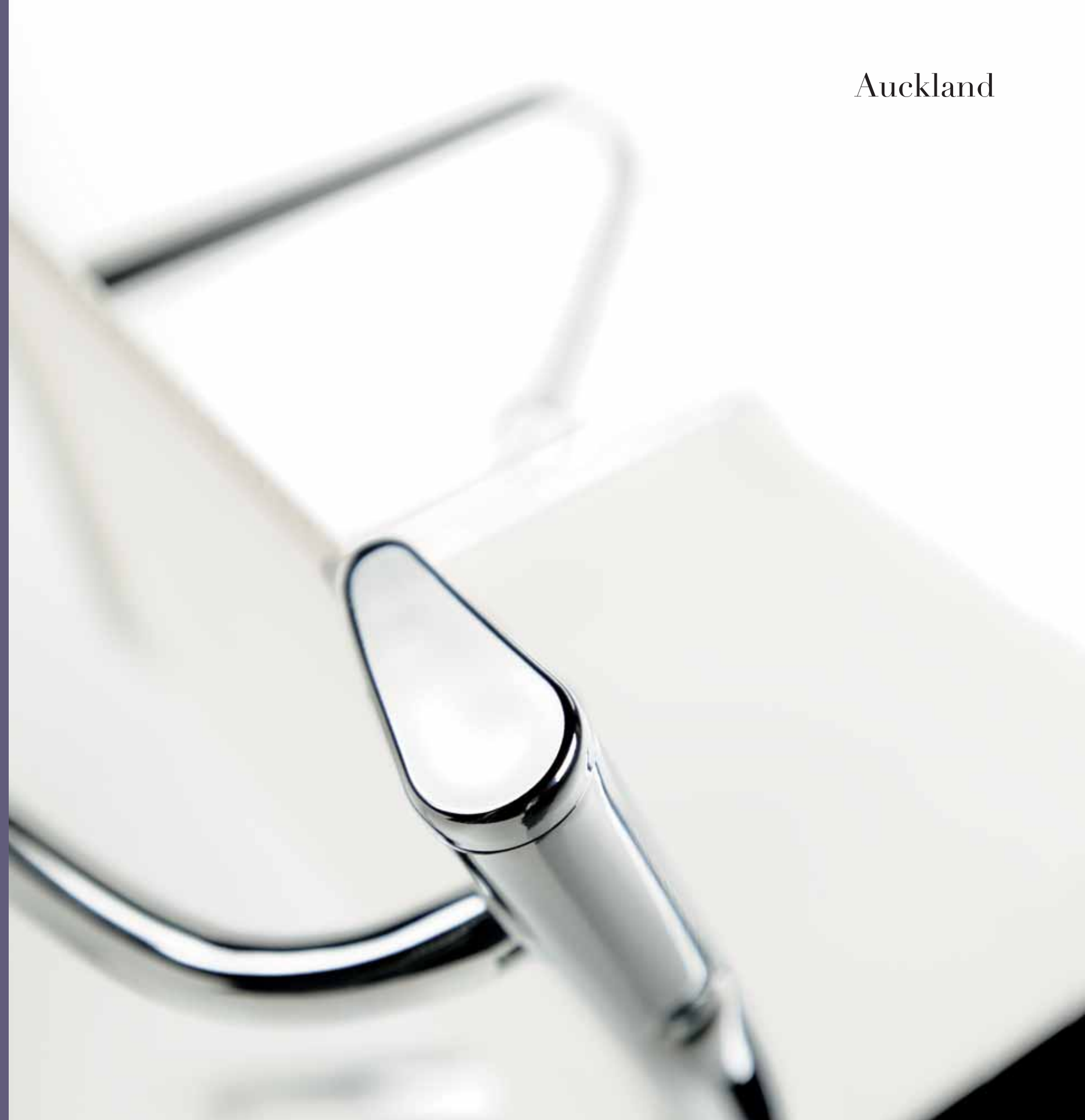



Auckland

Le sedute Auckland si contraddistinguono per il loro design che fonde eleganza e pulizia. Il tessuto filigranato dello schienale, disponibile nei colori bianco, nero, e grigio, possiede un'elevata elasticità grazie alla quale la pressione viene distribuita uniformemente. Disponibile su ruote e su telaio a quattro razze, ideale come poltrona meeting e come direzionale.

Auckland chairs are characterized by their design that combines elegance and cleanliness. The ergonomic mesh-net back, available in white, black, and gray, has a high elasticity which enables the pressure to be distributed uniformly. Available on castors and swivel 4 blades frame, ideal as a meeting and as executive chair.





Nest

Le più avanzate conoscenze tecnologiche, l'intelligente uso di materiali innovativi e un design raffinato sono gli ingredienti di base di questa sedia destinata a diventare un punto di riferimento per i progetti futuri. Caratterizzata dalla finitura in alluminio, è dotata di una seduta importante con prestazioni di comfort di livello assoluto. È infatti dotata di un innovativo meccanismo che offre prestazioni di qualità anche per momenti di lavoro prolungati. È la seduta ideale per un ambiente di lavoro in cui attenzione per l'eleganza ed il rigore formale diventano importanti. La speciale rete in tessuto elasticizzato garantisce traspirabilità e comfort.

The most modern technological knowledge, the intelligent use of innovative materials and sleek design are the basic ingredients of this executive chair, which will become a point of reference for future projects. Characterized by the finishing of aluminum, it has an important seat with a high level of performance and comfort. It is equipped with an innovative mechanism that offers quality and resistance even for many working hours. It is the chair ideal for a work environment where attention to the elegance and formal rigor are really important. The special and ergonomic mesh-net provides breathability and comfort to the product.



Ten





Ten

Diretta all'ufficio operativo, la poltrona si caratterizza per la leggerezza delle sue forme e la solidità dei contenuti. L'ergonomia come principio fondamentale, tecnologia e semplicità si fondono in un'unica soluzione. Stile ed eleganza, grazie ad una linea minimalista e pulita, la rendono esteticamente accattivante. Ten è dotata di un meccanismo sincronizzato all'avanguardia e di braccioli fissi o regolabili.

Targeted to operative office, the chair is characterized by the lightness of its shapes and soundness of the contents. The ergonomics as a basic principle, technology and simplicity come together in a single solution. Style and elegance, thanks to a minimal and clean line, make Ten aesthetically appealing. It has a state-of-the-art synchronized mechanism and it is available with fixed or adjustable armrests.



Office



Five

Five è stata sviluppata quale prodotto estremamente flessibile, dotato di numerose varianti formali. Il modello si distingue per un elevato grado di praticità, per l'accuratezza delle finiture, e per le sue possibilità multiuso. Viene proposta con schienale alto e basso, e la collezione comprende anche la linea visitatore e lo sgabello operativo, ideale per arredare gli studi tecnici e gli ambienti professionali.

Five has been developed as an extremely flexible product, with many different models. It is characterized by a high level of practicality, by accuracy of the finishes and its multipurpose possibilities.

It is available with high or low backrest, and the collection includes even visitor chair and the task stool, ideal for furnishing technical studios and professional environment.





Five

Semplicità ed essenzialità, fanno di Five una linea operativa giovane e simpatica, facilmente adattabile in qualsiasi spazio di lavoro, nel quale assume un ruolo da vera protagonista e risponde concretamente ai principi di ergonomia, funzionalità, flessibilità e personalizzazione del proprio posto di lavoro. Praticità e adattabilità sono le caratteristiche principali di questa serie operativa. Creata appositamente per conferire la massima versatilità all'ufficio moderno, permette di ridisegnare continuamente lo spazio operativo. Non solo ufficio, ma tante possibilità in una, per elevare al massimo la dinamicità e soprattutto la produttività.

Simplicity and essentiality make Five a young and nice operative line, suitable easily to any workspaces, where it plays a role as a star and responds effectively to the ergonomic principles, functionality, flexibility and customization of the work place. Convenience and adaptability are the main characteristics of this operative series. Designed properly to give a high versatility to the modern office environment, it allows you to redraw continually the workspace. Not only office, but even many possibilities in one solution, to maximize the dynamicity and most of all the productivity.

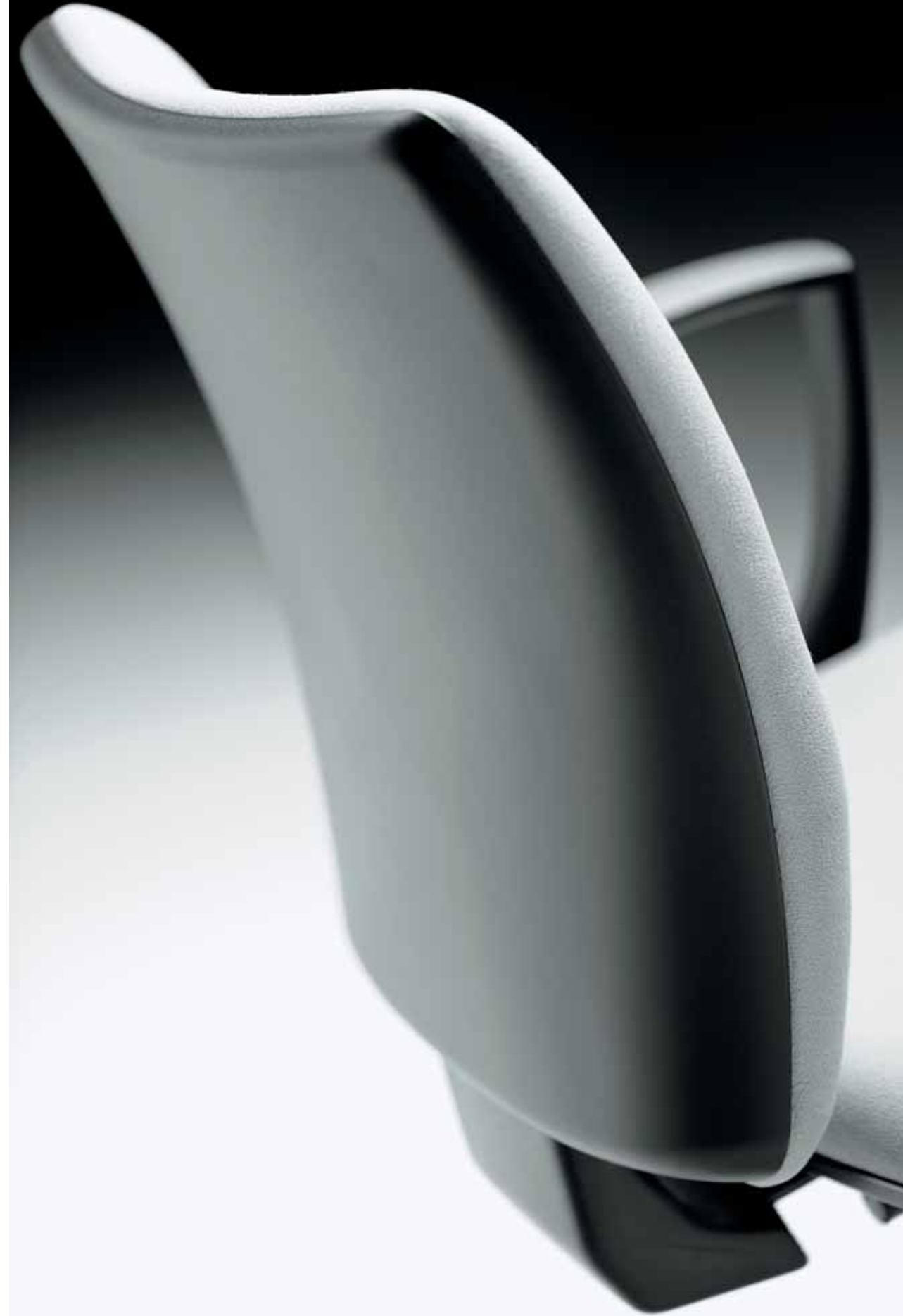

Office



Bonn

Bonn è la proposta ideale per le zone accoglienza e contatto. Caratterizzata da una forma semplice ma innovativa, si distingue per un elevato grado di praticità, per l'accuratezza delle finiture e per le sue possibilità multiuso. Viene proposta con diversi optional per essere la soluzione ottimale sia ai momenti d'incontro che a quelli di lavoro. Design, confort e funzionalità si fondono assieme nella linea semplice e contemporanea del modello, disponibile in versione in polipropilene o con seduta imbottita e rivestita nei tessuti di campionario.

Bonn is the perfect choice for reception and contact areas. Featuring a simple but innovative shape, it is characterized by a high standard of practicality, by accuracy of the finishes and its multipurpose possibilities. It is available with many optional, in order to be the best solution for both meeting and work moments and places. Design, comfort and functionality combine with simple and contemporary line of this model. It is available in polypropylene or upholstered according to the fabric chart.





Zeta

Semplicità ed eleganza che diventano contemporaneamente funzionalità e praticità. Per favorire il suo impiego, Zeta si apre e si chiude facilmente, in pochi istanti; nella posizione aperta è una comodissima seduta per riunioni, conferenze o zone attese, nella posizione chiusa diventa facile da stoccare grazie al ridotto ingombro, che ne facilita la movimentazione e il riuso successivo. Una seduta attuale e versatile che diventa protagonista per moderne ed eleganti sale conferenze.

Simplicity and elegance become simultaneously functionality and practicality. In order to facilitate its use, Zeta can be opened and closed easily, in few seconds. When it is open can be a very comfortable chair for conference, reception areas and community purposes, when it is closed, it is easy to store, thanks to its reduced dimensions, which facilitates handling and reuse. A versatile and modern chair, protagonist for elegant and nowadays conference rooms.





Zeta

Facile e funzionale. Così si presenta Zeta, seduta multifunzionale per eccellenza. Con le sue linee nette e rigorose, coniuga estetica e funzionalità, suggellate da uno stile essenziale. Concepita per stimolare la creatività ed arricchire di nuove emozioni l'ambiente di lavoro, gli spazi di comunicazione, i luoghi conferenziali, l'ambiente domestico, o il contract. L'imbottitura assemblata alla struttura della seduta conferisce un ulteriore tocco di raffinata eleganza, mantenendo inalterata l'essenzialità del disegno. Al particolare bracciolo con appoggio sagomato può essere agganciata una funzionale tavoletta-scrittoio.

Simple and functional. This is Zeta, an excellent and clever multifunctional chair. Lines are clean and rigorous, aesthetic is combined with functionality, and the style is absolutely minimal. Designed to stimulate creativity and to give new emotions to work environment, communication spaces, conference areas, home or contract places. The seat, padded and upholstered, together with the complete structure adds an extra touch of elegance, maintaining the simplicity of the design. Armrests of original design and a writing tablet with anti-panic system are available as optional.



technical details
caratteristiche tecniche

Anteprima | Prewiew

EON

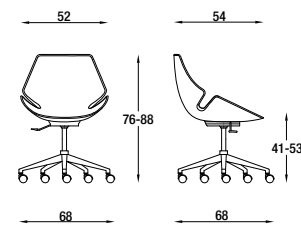

Sedia ideale per il mondo contract, ufficio e per il settore casa. Scocca in poliuretano rigido TECH, colorato. Disponibile su telaio 4 gambe cromato, su telaio slitta cromato, su gas e base a 5 razze in alluminio con ruote o su telaio girevole in tubolare d'acciaio. Versione su panca da 2 / 3 / 4 posti. Sgabello fisso con telaio cromato o con gas e base rotonda cromata. La scocca può essere anche imbottita e rivestita.

Chair perfect for contract, home and office areas. Shell in rigid TECH polyurethane, colored. Available with 4 chromed legs frame, with cantilever frame, with gaslift and 5 star aluminium base on castors and 4 star tubular swivel frame. Eon is conceived even for benches, from 2 to 4 places, and stool on fixed or gaslift base. The shell can be padded and upholstered.

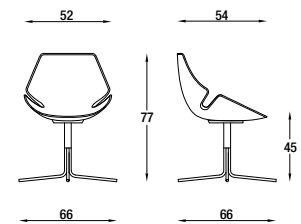

Chaise pour la maison et le bureau. Coque de polyuréthane rigide TECH, de couleur. Disponible avec piétement à 4 pieds chromé, avec châssis glisse chromé, avec gaz et 5 rais d'aluminium sur roulettes. Eon est conçue même pour les bancs, de 2 à 4 places, et le tabouret sur base fixe ou gaz. La coque peut être rembourré et tapissé.

Silla, ideal por el sector contract, el hogar y la oficina. Estructura de poliuretano rigido TECH colorado. Disponible con 4 patas cromadas, patin cromado, con elevacion a gas y base a 5 radios de aluminio fundido y ruedas o con base en tubular de acero cromado, giratoria. Eon sale también como bancada de 2 a 4 asientos y como taburete a gas o fijo, con estructura cromada. La silla puede ser acolchada y tapizada.

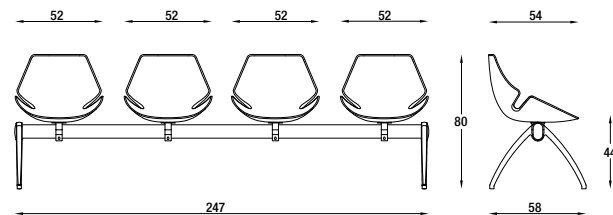
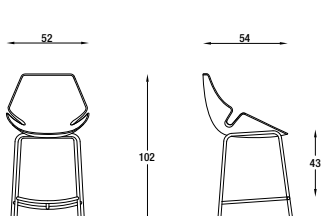
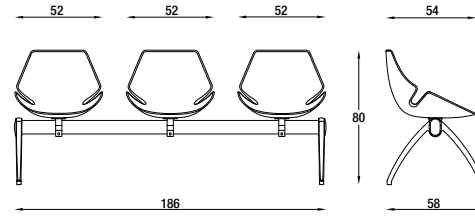
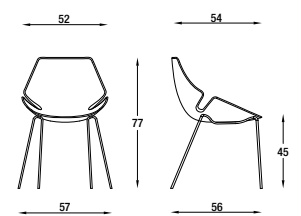
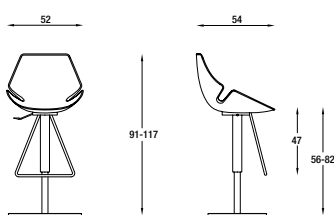
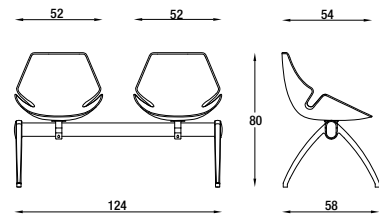
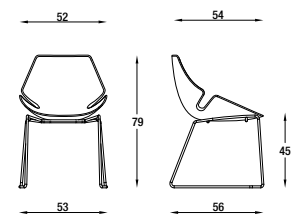

YOGA

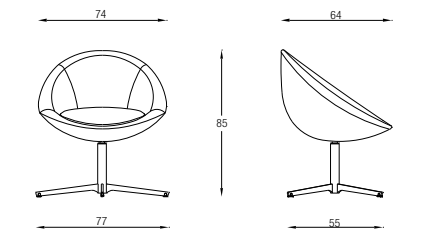

Poltrona da attesa, con struttura interna in acciaio e imbottita in schiumato a freddo, girevole, telaio cromato a 4 razze.

Armchair with internal structure in steel and padded with injected foam, on swivel 4 chromed blade frame.

Fauteuil, pour salles d'attente. La structure est en acier avec rembourrage écumé à froid. Piétement de 4 rais en acier chromé tournant.

Butaca con estructura de acero y acolchada de poliuretano espumado a frío. Base a 4 radios en acero, giratoria.

LIZ

Poltrona 1 posto e divano 2 posti, dalle linee eleganti. Struttura interna in legno e imbottitura in poliuretano espanso. Piedini in polipropilene nero.

Armchair, and 2 seater sofa. Internal structure in wood, padded in polyurethane foam. Feet in black polypropylene.

Fauteuil et canapé de 2 places. Coque de l'assise et du dossier en bois multiplis. Rembourrage de polyuréthane. Piétement en polypropylène noir.

Butaca y sofá de 2 plazas. Estructura interior de madera. Acolchado en poliuretano. Pies de polipropileno negro.

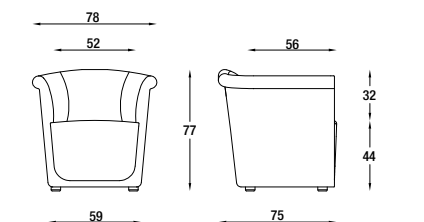
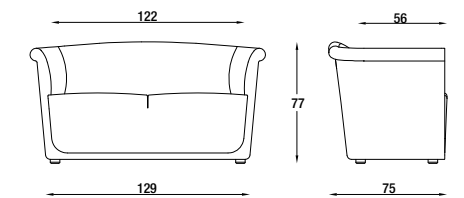

LIZ

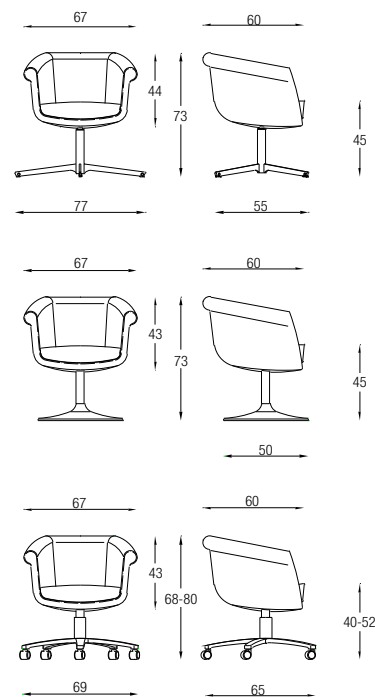

Seduta ideale per il settore casa e contract, monoscocca in schiumato a freddo, disponibile su telaio a 4 razze cromato girevole, su base a 5 razze in alluminio pressofuso lucido con ruote o su base a campana, cromata.

Armchair ideal for home and contract. Shell in steel and padded in injected foam on swive 4 chromed blade frame, or on 5 star aluminium base with castors, or on chromed round swivel base.

Petit fauteuil pour salles d'attente et réunion avec mécanisme à gaz ou 4 rais en aluminium tournant ou avec base ronde chromé. La structure est en acier avec rembourrage écumé à froid.

Sillón para la sala de espera y sala de reunión, en acero con acolchado de espumado a frío. Estructura de 4 radios en acero cromado, giratorio o con mecanismo a gas y base a 5 radios en aluminio con ruedas, o con base giratoria cromada.

LIZ

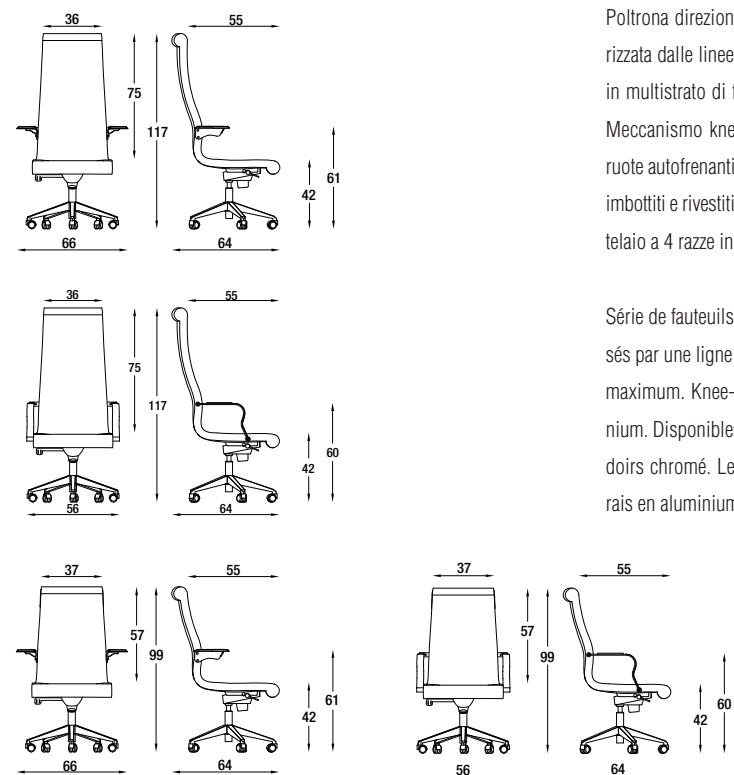

Poltrona direzionale, con schienale alto o medio, caratterizzata dalle linee eleganti e dal massimo comfort. Scocca in multistrato di faggio, imbottita in poliuretano espanso. Meccanismo knee-tilt con base in alluminio 5 razze, su ruote autofrenanti e gommata. Con braccioli fissi cromati o imbottiti e rivestiti. La versione bassa è disponibile anche su telaio a 4 razze in alluminio.

Executive armchair, extremely comfortable. Multilayer beech wood shell, padded in polyurethane foam. Knee-tilt mechanism on 5 star aluminium base on rubber castors. With fixed chromed armrests or fixed padded and upholstered armrests. Mid backrest is available even with 4 aluminium blades frame.

Série de fauteuils de direction ou de présidence, caractérisés par une ligne classique et élégante qui offre un confort maximum. Knee-tilt mécanisme sur base 5 rais en aluminium. Disponibles avec le base en aluminium; avec accoudoirs chromé. Le siège de direction peut avoir de base 4 rais en aluminium, pivotante.

Sillon directivo, caracterizado por una linea elegante y ergonomica. Estructura de madera de haya y acolchada. Mecanismo knee-tilt con base de aluminio 5 radios y ruedas. Los brazos son fijos y cromados o acolchados y tapizados. La silla con respaldo medio puede tener la base de 4 radios en aluminio, giratoria.

AUCKLAND

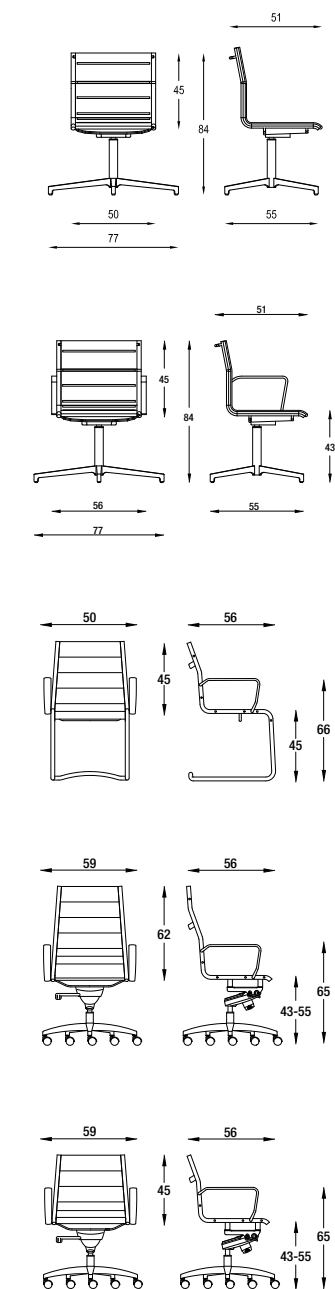

Stylish designed armchair for managers, executives and visitors; comfortable and strikingly versatile, perfectly suited to different working environment. Characterized by the grey or black mesh-net seat and back. Also available fully upholstered. Aluminium base and arms, gaslift or chromed sled frame or 4 aluminium blades frame.

Poltrona presidenziale, direzionale e visitatore dal design raffinato; confortevole e dalla spiccata versatilità, perfettamente idonea a più ambienti lavorativi. Caratterizzata dallo schienale e sedile in rete nera o grigia. Disponibile anche nella versione tutta rivestita. Braccioli e base in alluminio, elevazione a gas o su base slitta cromata o su telaio 4 razze in alluminio.

Sillón de diseño elegante para presidentes, directivos y visitantes; confortable y muy versátil, perfecto para diferentes ambientes de trabajo. Caracterizado por un respaldo y un asiento de red negra o gris. Disponible también en versión todo revestida. Brazos y base de aluminio, elevación a gas o con base trineo cromada, o con base de 4 radios en aluminio.

Fauteuil de présidence, directionnel et visiteur avec un design raffiné, confortable et avec une prononcé éclectisme, parfaitement apte à plus pièce de travail. Caractérisée du dossier et siège en filet noire ou grise. Disponible aussi en version complètement revêtu. Accoudoirs et base en aluminium, élévation à gaz ou sur châssis glisse chromée ou avec base 4 rais en aluminium.

NEST

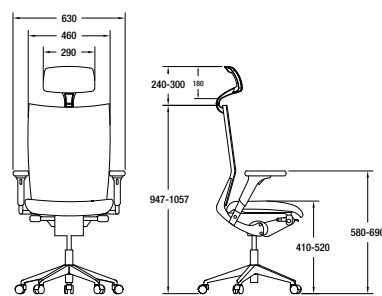

Poltrona direzionale con schienale con struttura in alluminio pressofuso lucido in rete o in tessuto, supporto lombare regolabile, base in alluminio pressofuso lucido, meccanismo sincron, braccioli regolabili in altezza con supporto in alluminio pressofuso lucidato. Opzionale: appoggiatesta.

Executive chair, high backrest with polish aluminium with mesh net or fabric, seat in polyurethane padding, lumbar support adjustable in height. Aluminium 5 star base on castors, synchron mechanism, adjustable arms. Optional: headrest.

Fauteuil directionnel. Elle offre le maximum du confort. Le dossier avec structure en aluminium, le support lombaire réglable en hauteur. Base en aluminium, avec accoudoirs. En option: appuie-tête.

Silla de directivos, respaldo alto con estructura de aluminio y red o tejido, asiento acolchado en poliuretano y soporte lumbar ajustable en altitud. La base es en aluminio a 5 radios y con ruedas, mecanismo sincron, brazos ajustables. Opcional: apoyacabeza.

TEN

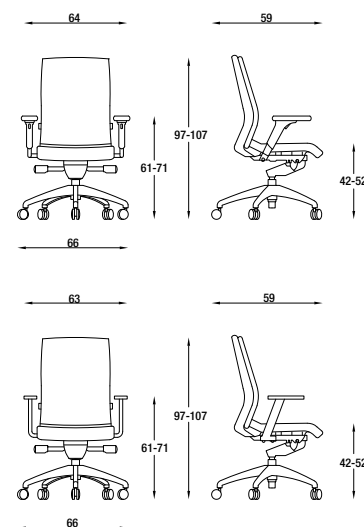

Seduta semidirezionale, con schienale alto, imbottita in schiumato a freddo, meccanismo sincron, braccioli fissi o regolabili e base a 5 razze in nylon nero o in alluminio pressofuso lucido, su ruote.

Executive chair, high backrest, injected foam padding, synchron mechanism, fixed or adjustable armrests and 5 star black nylon or polish aluminium base on castors.

Fauteuil directionnel, avec structure indéformable en mousse à froid, le support lombaire réglable en hauteur. Base en aluminium ou nylon noir, avec accoudoirs fixes ou réglables.

Silla de directivos, caracterizada por una linea ligera. Acolchada en espumado frío, la base es en nylon negro o en aluminio a 5 radios y con ruedas, mecanismo sincronizado, brazos ajustables en acero y poliuretano o fijos.

FIVE

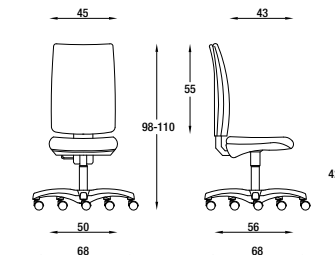

Task chair, with standard black nylon base. With fixed or adjustable arms; with permanent contact gas-lift, or synchron mechanism or as visitor chair with cantilever frame. Even the stool is included in this collection.

Sedia operativa, base nylon nera di serie, con braccioli fissi o regolabili. Disponibile in versione a gas contatto permanente, sincron o come visitatore su telaio slitta. La serie comprende anche lo sgabello.

Serie de sillas dactilo. Base nylon negra. Con brazos fijos o ajustables. Disponible en versión gas o sincron, y confidente con patin o taburete operativo.

Série de séances dactyle. La base est en nylon noir, avec accoudoirs fixes ou réglables. Disponible en version à gaz ou synchron.

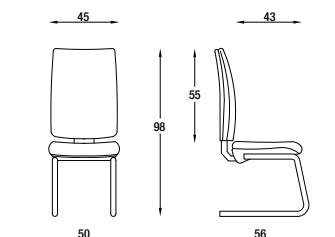
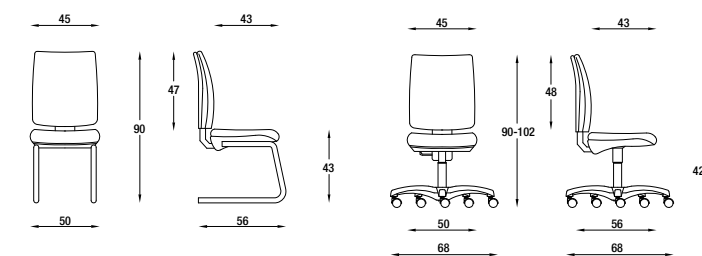

BONN

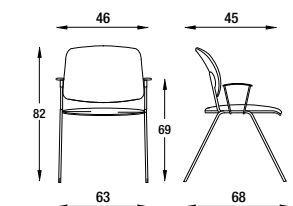

Stackable chair with and without armrest, also available in a bench from 2 to 5 seater, with different optional (small writing desk, basket under the seat, shelf). The seat and the backrest are upholstered in polyurethane foam, and it is available even in wood and polypropylene. The 4 legs frame and armrests are either varnished black or chromed.

Sedia impilabile multiuso con o senza braccioli disponibile anche nella versione su barra da 2 a 5 posti, corredata da vari e funzionali accessori, (tavoleta per scrittura, cestello sottosedile, piani d'appoggio). Seduta e schienali possono essere imbottiti in poliuretano espanso, in legno di faggio o in polipropilene. Il telaio a 4 gambe ed i braccioli possono essere verniciati nero o cromati.

Silla apilable, con o sin brazos, disponible también en la version de barra de 2 a 5 asientos. Con diferentes opcional: mesa de escritorio, llano de apoyo, cesta bajo del asiento. El asiento y el respaldo pueden ser acolchados en poliuretano o de madera de haya o en polipropileno. La estructura de 4 patas y los brazos pueden ser barnizados negros o cromados.

Chaise empilable avec ou sans accoudoir, disponible également dans la version sur barre de 2 à 5 places équipée de différents accessoires (tablette écriteire, panier sous le siège, plan d'appui). Le siège et le dossier sont rembourrés en polyuréthane expansé; aussi disponible dans la version en bois au polypropylène. La stucture et les accoudoirs peuvent être vernis en noir ou chromé.

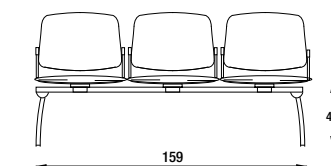

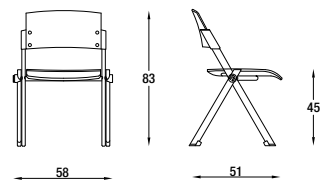
ZETA

Sedia ideale per la collettività, con o senza braccioli o con braccioli e tavoletta. Telaio 4 gambe verniciato grigio. Sedile imbottito e rivestito e schienale in polipropilene nero. Sedile ribaltabile, possibilità di impilare la sedia orizzontalmente.

Conference chair, with or without arms or with arms and tablet. 4 legs frame, aluminium color painted. Seat padded in polyurethane foam and upholstered. Foldable seat, stackable in an horizontal way.

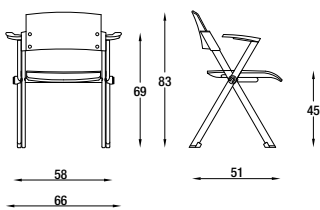

Chaise de conférence, avec ou sin accoudoir, ou avec accoudoir et tablette écriteire. Séance rembourré et dossier en polypropylène noir. Seance pliant et la chaise est empilable horizontalement.

Silla para la comunidad y la espera, con o sin brazos o con brazos y mesa escritorio. Asiento acolchado y tapizado y respaldo en polipropilene negro. Asiento plegable y silla apilable horizontalmente.

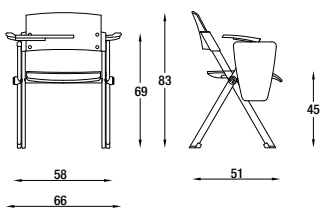

Progetto Grafico: Beatrice Carollo

Fotografie: Gianni Sabbadin

Fotolito: Bieffe - Verona

Stampa: Eurotipo - Verona

Aprile 2011

D.M. snc

Sede legale: Vicolo Sere, 16 - 31020 San Vendemiano (TV) Italy

Sede operativa: Via Bradolini, 52/A - 31020 Castello Roganzuolo - San Fior (TV) Italy

Tel. +39 0438 778211 - Fax +39 0438 479836

www.diemmeoffice.com - e-mail: dm@diemmeoffice.com